

機械を御利用の際には必要な  
技能講習終了証・特別教育終了証を  
御持ち頂き作業を行って下さい。

# 運搬・搬出入機械



不整地の運搬に重宝するダンプ型クローラ式運搬車です。

## クローラキャリア

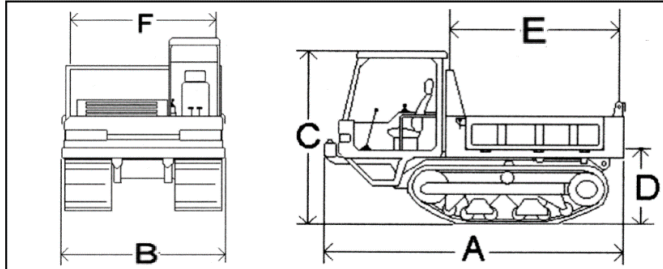

機種	IC45	C30R-2B	C10RY-1
積載荷重	4,000kg	2,500kg	990kg
機械質量	5,800kg	2,290kg	810kg
登坂能力	30度	25度	25度
全長 A	4,440mm	3,200mm	2,730mm
全幅 B	2,250mm	1,650mm	950mm
全高 C	2,500mm	2,255mm	1,325mm
荷台床高 D	1,160mm	820mm	600mm
荷台全長 E	2,600mm	1,685mm	1,600mm
荷台内幅 F	1,950mm	1,410mm	830mm
燃料タンク容量	120L	40L	9L
使用燃料	軽油	軽油	軽油

\*このほかにも様々な機種の手配が可能です。お気軽にお問い合わせ下さい。

## タイヤショベル

土の積み出しはもちろん解体廃材の回収にも便利です。

当社のV1-1Aは  
キャンピー付での  
出庫となります。

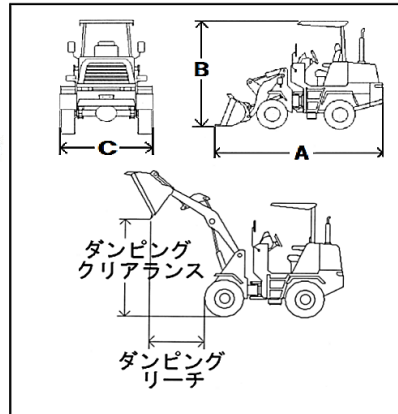

機種	WA100-5	R430Z	V1-1A
バケット容量	1.3m <sup>3</sup>	0.4m <sup>3</sup>	0.16m <sup>3</sup>
機械質量*	7,270kg	2,510kg	985kg
最高速度	33km/h	15km/h	10km/h
全長 A	6,130mm	4,035mm	2,870mm
全高 B	3,035mm	2,510mm	2,275mm
全幅 C	2,340mm	1,580mm	1,245mm
ダンプクリアランス	2,475mm	2,265mm	1,715mm
ダンプリーチ	930mm	695mm	535mm
最小回転半径	4,675mm	3,630mm	2,560mm
燃料タンク容量	133L	54L	15.7L
使用燃料	軽油	軽油	軽油

\*WA100の質量は運転質量です。●R430/V1はノーバンク仕様様の御準備も可能です。このほかにも様々な機種がございます。お気軽にお問い合わせ下さい。

## 運搬・搬出機器

画像の他にもワイヤーモックロー、一輪車、リヤカー、フォークリフト、マイティスライダー等の手配も可能です。

【1tポータブル門型クレーン】  
幅3,000mm×奥行1,500mm



高さは2,215~3,125mm伸縮式です

【1.5t標準型ハンドパレット】  
長1450mm×幅520mm×高1170mm



バリエーションはお気軽にお問い合わせ下さい

【BOXパレット 1000kg】  
長650mm×幅900mm×高670mm



バリエーションはお気軽にお問い合わせ下さい

【幅狭軽ダンプ4WD】  
長3,295mm×幅1,395mm×高1,815mm

\*荷台寸法は  
標準車と異なります。



\*屋内使用では  
換気に注意して下さい。

旧規格の寸法なので現行車では入れない場所も可能です。

【シュートスター】  
全長1,200mm、有効部1,100mm、出口径400φ



アタッチメントはお気軽にお問い合わせ下さい

【車輪付BOXパレット 1000kg】  
長650mm×幅930mm×高770mm



バリエーションはお気軽にお問い合わせ下さい

- 使用される燃料は必ずJIS規格適合の燃料をご利用ください。指定外燃料をご利用の場合は別途修繕費を請求させていただきます。
- 取扱注意書は当社のホームページより印刷する事が出来ます。ぜひご利用ください。
- 当諸元はメーカーによる改良により予告なく変更する場合がございます。

MEMO